

Перв. примен.

Стрел. №

Порядок сборки насоса из транспортного положения.

Ведомый вал насоса поз. 1. присоединить к мотор редуктору поз. 3, с помощью шпонки поз. 4.
Затянуть болтовое соединение между корпусом насоса и рамой поз. 2.

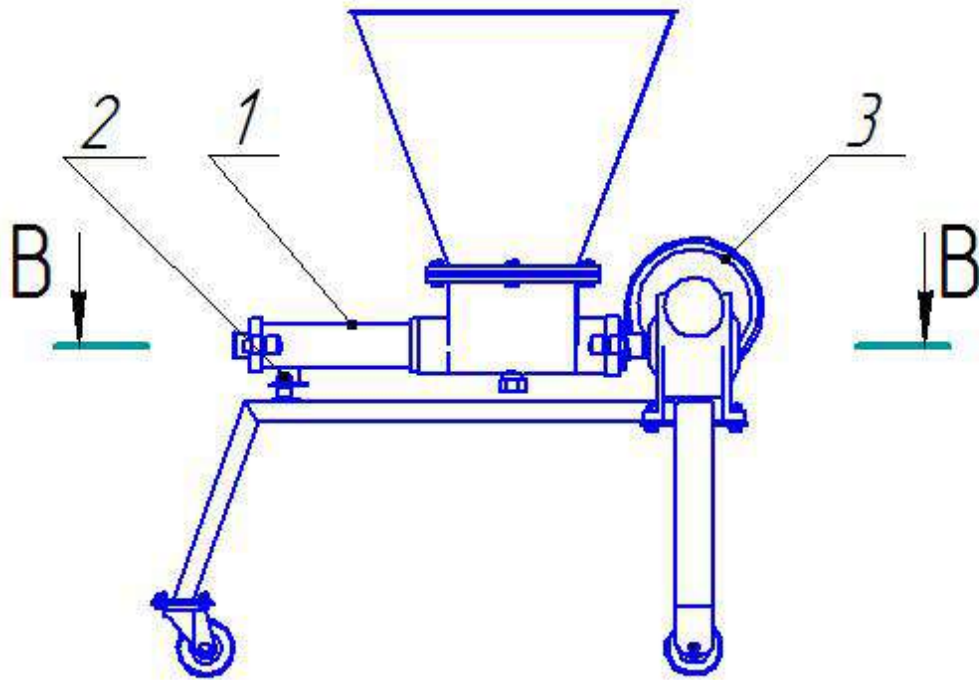

Подп. и дата

Изм. № дробл.

Взам. инв. №

Подп. и дата

Изм. № подл.

| Изм. | Лист | № докум. | Подп. | Дата |
|----------|------|----------|-------|------|
| Разраб. | | | | |
| Проб. | | | | |
| Т.контр. | | | | |
| Н.контр. | | | | |
| Утв. | | | | |

Сборка фаршенасоса

| Лит. | Масса | Масштаб |
|--------|----------|---------|
| | | 1:1 |
| Лист 1 | Листов 2 | |

Перв. примен.

Стрел. №

B-B

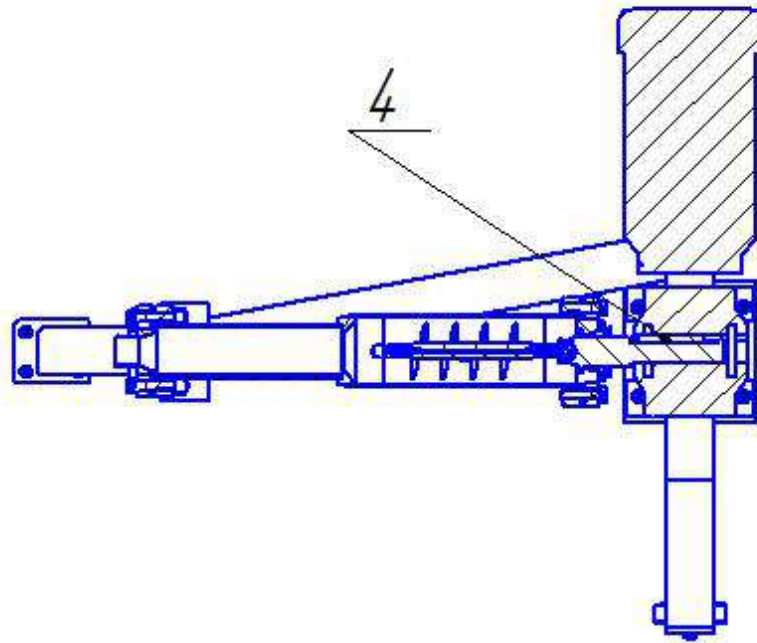

Подп. и дата

Изм. №

Изм. №

Подп. и дата

Изм. №

| | | | | |
|----------|------|----------|-------|------|
| Изм. | Лист | № докум. | Подп. | Дата |
| Разраб. | | | | |
| Проб. | | | | |
| Т.контр. | | | | |
| И.контр. | | | | |
| Утв. | | | | |

Сборка
фаршениасоса

| | | |
|--------|----------|---------|
| Лит. | Масса | Масштаб |
| | | 1:1 |
| Лист 2 | Листов 2 | |